

Hinweise zur Verschleißkontrolle

Spielplatz

Aufstellungsdatum

Gerätebedingte Kontrolle mind. 1 x pro Saison, bei beweglichen Teilen mind. 2 x.

Intervalle für Pflege- und Kontrollarbeiten gemäß EN 1176/7 richten sich unter anderem nach:

- dem Standort
- der Benutzung
- der Spielhäufigkeit
- mutwilligen Zerstörungen (Vandalismus)

Bitte beachten Sie auch die allgemeinen Hinweise zur Wartung von Spielplätzen!

Kleines Rollstuhlfahrerkarussell Best.-Nr. 6.32500

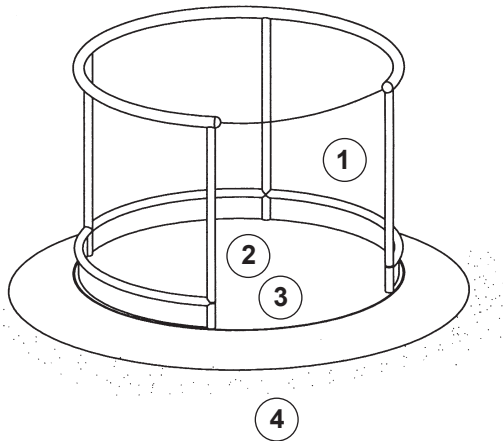

Das Gerät ist auf Funktion und Sicherheit zu prüfen, besonders an folgenden Kontrollpunkten:

Kontrollnachweis

Funktion

1. Leichtgängigkeit durch Benutzen prüfen
2. Lager abschmieren, mindestens alle 6 - 8 Wochen (Schmiernippel befindet sich unter dem abnehmbaren Firmenzeichen)
3. Trennfugen säubern

Standfestigkeit

4. Auflage des Gerätes am Boden überprüfen (ggf. entstandene Kuhlen beseitigen oder Standort wechseln)

Platz für besondere Vermerke, z. B. für Reparaturen

Reparatur nicht ausgeführt,
Gerät kann noch benutzt werden

Reparatur nicht ausgeführt,
Gerät ist gesperrt

alle Arbeiten ausgeführt,
alles in Ordnung

Name des Ausführenden

..... Datum