

Hinweise zur Verschleißkontrolle

Spielplatz

Aufstellungsdatum

Gerätebedingte Kontrolle mind. 1 x pro Saison, bei beweglichen Teilen mind. 2 x.

Intervalle für Pflege- und Kontrollarbeiten gemäß DIN EN 1176 richten sich unter anderem nach:

- Standort
- Benutzung
Je nach Benutzungsgrad müssen Kolben und Zylinder 1 x in 2 Wochen bis 1 x in 2 Monaten mit Armaturen-Spezial-fett nachgeschmiert werden. Wenn auf dem Platz sehr feiner Sand vorhanden ist, muss auf die Schmierung verzichtet werden. Im Laufe der Zeit nutzt sich trotzdem der Kunststoffkolben je nach Benutzungsgrad und Sandeintrag ab. Bei wenig fortgeschrittener Abnutzung kann ein neuer Dichtungsring Ø 100 mm eingesetzt werden. Wenn sich dieser Dichtungsring im Kolben seitlich um ein Drittel abgenutzt hat und das Aufbauteil schon sehr locker auf dem Kolben sitzt, muss dieser erneuert werden. Das Gerät kann zur Ersatzausstattung (Kolben und Federn) an uns eingeschickt werden. Bitte fragen Sie im Bedarfsfall nach den Kosten.
- Spielhäufigkeit
- mutwilligen Zerstörungen (Vandalismus)

Bitte beachten Sie auch die allgemeinen Hinweise zur Wartung von Spielplätzen!

**Fontänenhüpfer
Best.-Nr. 5.25000**

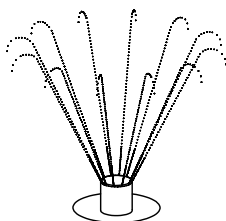

Ersatzteile siehe Seite 3

Das Gerät ist auf Funktion und Sicherheit zu prüfen, besonders an folgenden Kontrollpunkten:

Kontrollnachweis

Hinweis

Das Gerät darf nicht ohne Wasserführung bleiben, damit Verunreinigen ausgespült werden.

Reinigen und Schmieren

1. Zwei Ringschrauben M12 in die äußeren Gewindehülsen des Betondeckels einschrauben. Den Deckel mit Drahtschlingen und mit Hilfe eines Riegels zu zweit hochheben, so dass das Aufbauteil nicht beschädigt wird.
2. Die Sperrschraube am Zylinder heraus-schrauben, vorher Kontermutter mit Gabelschlüssel 10 mm lockern.
3. Das Aufbauteil jetzt abziehen und Kolben und Zylinder, falls nötig, reinigen und mit Armaturen-Spezialfett bestreichen. Auf keinen Fall anderes Fett benutzen.
4. Im Boden des Gerätes befindet sich eine Entleerungsöffnung, durch die in das System geratener Sand ausgespült werden kann (Gabelschlüssel 27 mm).

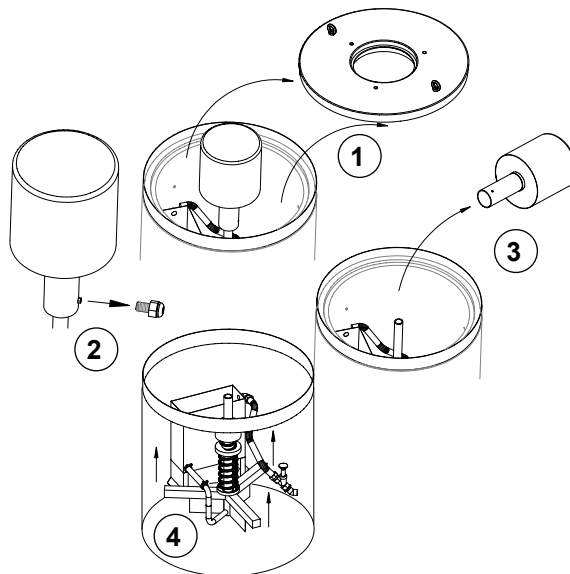

Platz für besondere Vermerke, z. B. für Reparaturen

Reparatur nicht ausgeführt,
Gerät kann noch benutzt werden

Reparatur nicht ausgeführt,
Gerät ist gesperrt

Alle Arbeiten ausgeführt,
alles in Ordnung

Name des Ausführenden

..... Datum

Spielplatz

Aufstellungsdatum

Hinweis

Um das Gerät vor erhöhtem Verschleiß durch Bespielen ohne Wasserführung zu schützen, muss es vor der Frostperiode abgebaut werden.

Abbau vor der Frostperiode

Vorratsbehälter nach dem Absperren der Wasserleitung im Verteilerschacht entleeren.

Nach dem Abheben des Betondeckels die Sperrschraube am Zylinder herausschrauben (s. a. Seite 1).

Aufbauteil nach oben abnehmen.





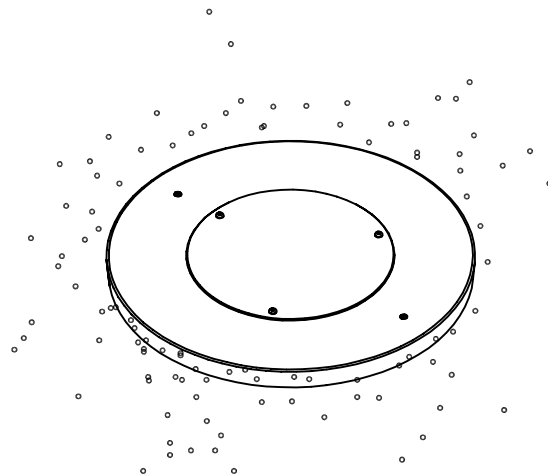

Kolben mit Folie schützen und Schlauchverschraubung lösen.

Nach dem Lösen der 3 Verschraubungen (19 mm) am Standfuß und dem Herausdrehen der (13 mm) Verschraubungen des Vorratsbehälters das Gerät aus dem Schacht heben.

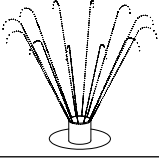
Falls notwendig, Sand und Schlamm aus dem Schacht entfernen.

Den Betondeckel wieder einbauen und den Winterdeckel aus VA-Blech mit den drei Linsenkopfschrauben auf dem Betondeckel befestigen.

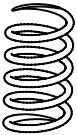
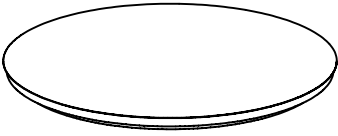
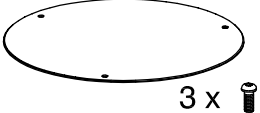

<p>Ersatzteile Fontänenhüpfers Best.-Nr. 5.25000</p>	<p> Bitte beachten Sie, dass das Sicherheitsvolumen des Gerätes nicht verletzt werden darf. Deshalb ist es bei Reparaturen hilfreich, nur Original-Ersatzteile einzubauen.</p>
<p>Best.-Nr. Ersatzteil</p>	
<p>0.55010 Ventilkugel</p> 	
<p>0.55020 Feder klein</p> 	
<p>0.55030 O-Ring für Kolben</p> 	
<p>0.55040 O-Ring</p> 	
<p>0.92450 Druckfeder</p> 	
<p>0.55050 Winterdeckel aus Beton <i>(bis 09/2018)</i></p> 	
<p>0.55055 Winterdeckel aus V2A inkl. Schrauben <i>(ab 10/2018)</i></p>  <p>3 x </p>	