

Inspektions- und Wartungshinweise

Die Kombination ist auf Funktion und Sicherheit zu prüfen, besonders an folgenden Kontrollpunkten:

Kontrollnachweis

Spielplatz

Aufstellungsdatum

Gerätebedingte Kontrolle mind. 2 x pro Saison.

Intervalle für Pflege- und Kontrollarbeiten gemäß EN 1176 richten sich unter anderem nach:

- dem Standort
- der Benutzung
- der Spielhäufigkeit
- mutwilligen Zerstörungen (Vandalismus)

Bitte beachten Sie auch die allgemeinen Hinweise zur Wartung von Spielplätzen!

Seilparcours Variante 01
Best.-Nr. 6.49010

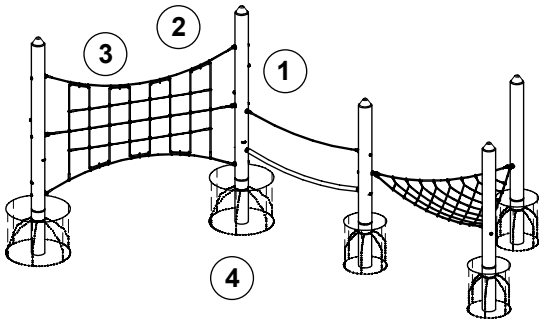

Beton

1. Auf mutwillige Beschädigung (abgeschlagene Betonecken) prüfen, ggf. entstandene scharfe Kanten mit einer Steinflex entschärfen bzw. mit Schnellbeton oder Epoxydharz ausbessern.

Seile und Netze

2. Anschlüsse der Seil- und Netzelemente auf Beschädigung und festen Sitz prüfen, ggf. nachziehen.
3. Kunststoffummantelung der Seil- und Netzelemente auf Verschleiß prüfen, bei Beschädigung der innenliegenden Stahlitzen Element austauschen.

Standfestigkeit

4. Zustand der Betonsäulen **zweimal** im Jahr durch qualifiziertes Personal untersuchen. Hierzu Säulen bis zum Fundament aufgraben.



Achtung

Die Wartungsintervalle müssen unbedingt eingehalten werden!

Platz für besondere Vermerke, z. B. für Reparaturen

Reparatur nicht ausgeführt,
Gerät kann noch benutzt werden

Reparatur nicht ausgeführt,
Gerät ist gesperrt

alle Arbeiten ausgeführt,
alles in Ordnung

Name des Ausführenden

..... Datum

Inspektions- und Wartungshinweise

Die Kombination ist auf Funktion und Sicherheit zu prüfen, besonders an folgenden Kontrollpunkten:

Kontrollnachweis

Spielplatz

Aufstellungsdatum

Gerätebedingte Kontrolle mind. 2 x pro Saison.

Intervalle für Pflege- und Kontrollarbeiten gemäß EN 1176 richten sich unter anderem nach:

- dem Standort
- der Benutzung
- der Spielhäufigkeit
- mutwilligen Zerstörungen (Vandalismus)

Bitte beachten Sie auch die allgemeinen Hinweise zur Wartung von Spielplätzen!

Seilparcours Variante 02
Best.-Nr. 6.49020

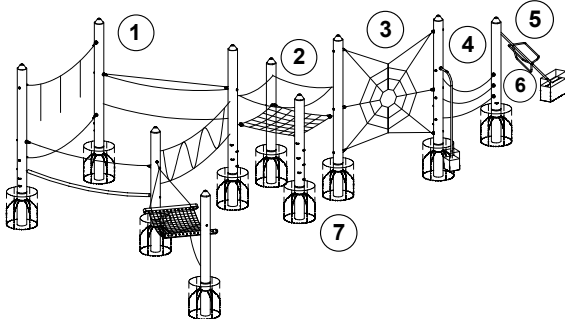

Achtung
Die Wartungsintervalle müssen unbedingt eingehalten werden!

Beton

1. Auf mutwillige Beschädigung (abgeschlagene Betonecken) prüfen, ggf. entstandene scharfe Kanten mit einer Steinflex entschärfen bzw. mit Schnellbeton oder Epoxydharz ausbessern.

Seile und Netze

2. Anschlüsse der Seil- und Netzelemente auf Beschädigung und festen Sitz prüfen, ggf. nachziehen.
3. Kunststoffummantelung der Seil- und Netzelemente auf Verschleiß prüfen, bei Beschädigung der innenliegenden Stahlitzen Element austauschen.

Quirl und Rutschstange

4. Befestigungen an der Betonsäule auf festen Sitz prüfen, ggf. nachziehen.
5. Quirl: Drehung auf Leichtigkeit prüfen (Sinterbuchsen).
6. Schweißnähte auf Festigkeit (Risse) prüfen, ggf. fachgerecht nachschweißen und abschleifen.

Standfestigkeit

7. Zustand der Betonsäulen **zweimal** im Jahr durch qualifiziertes Personal untersuchen. Hierzu Säulen bis zum Fundament aufgraben.

Reparatur nicht ausgeführt,
Gerät kann noch benutzt werden

Reparatur nicht ausgeführt,
Gerät ist gesperrt

alle Arbeiten ausgeführt,
alles in Ordnung

Name des Ausführenden

..... Datum

Platz für besondere Vermerke, z. B. für Reparaturen